

ESPECIFICAÇÃO DE MATERIAIS PARA VÁLVULA GAVETA FORJADA
TAMPA APARAFUSADA, HASTE ASCENDENTE & ROSCA EXTERNA

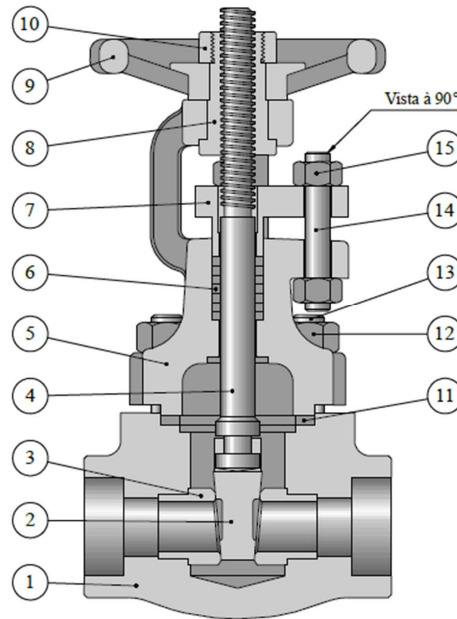

Construção

- Conforme norma API 602 / BS 5352

Inspeção e Teste

- Conforme norma API 598.

Consultas e Pedidos

- Informar figura, diâmetro e coluna do material.

Válvula Gaveta Forjada Classe 1500 PSI

Tampa Aparafusada, Haste Ascendente & Rosca Externa

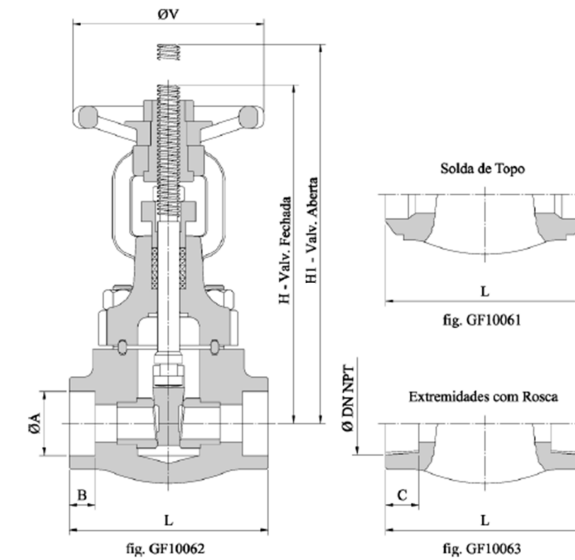

POS.	DESCRIÇÃO	MATERIAIS (Especificação ASTM exceto onde indicado)		
		A105/410	F304/304	F316/316
1	Corpo	A 105	A 182 Gr F304	A 182 Gr F316
2	Cunha	A 217 Gr CA15	A 351 Gr CF8	A 351 Gr CF8M
3	Anéis de Sede	AISI 410	AISI 304	AISI 316
4	Haste	AISI 410	AISI 304	AISI 316
5	Tampa Castelo	A 105	A 182 Gr F304	A 182 Gr F316
6	Gaxetas	Grafoil	Grafoil	Grafoil
7	Preme Gaxeta	A 105	A 182 Gr F304	A 182 Gr F316
8	Bucha Rosqueada	LATÃO	LATÃO	LATÃO
9	Volante	A 395	A 395	A 395
10	Porca do Volante	A 194 Gr 2H	A 194 Gr 2H	A 194 Gr 2H
11	Junta corpo/tampa 800#	Flex. 304/Amianto	Flex. 304/Amianto	Flex. 316/Amianto
11	Junta corpo/tampa 1500#	RTJ - AÇO DOCE	RTJ - AISI 304	RTJ - AISI 316
12	Porca corpo/tampa	A 194 Gr 2H	A 194 Gr 8	A 194 Gr 8M
13	Prisioneiro corpo/tampa	A 193 Gr B7	A 193 Gr B8	A 193 Gr B8M
14	Prisioneiro preme gaxeta	A 193 Gr B7	A 193 Gr B8	A 193 Gr B8M
15	Porca preme gaxeta	A 194 Gr 2H	A 194 Gr 8	A 194 Gr 8M

DN pol.	A mm	B mm	C mm	L mm	H mm	H1 mm	V mm	PESO [Kg]
1/2	21.8	9.7	16	102	180	198	103	4.5
3/4	27.2	12.7	16	102	180	198	103	4.0
1	33.9	12.7	20	121	230	255	130	8.0
1.1/4	42.7	12.7	22	134	240	280	130	10.5
1.1/2	48.8	12.7	23	134	240	280	130	10.0

Face a Face

- Válvulas com extremidades com rosca e para solda de encaixe e de topo conforme fabricante.

Extremidades

- Solda de encaixe conforme norma ASME B16.11.
- Solda de topo conforme norma ASME B16.25.
- Rosca NPT conforme norma ASME B1.20.1.