

PESTANA AÇO CARBONO

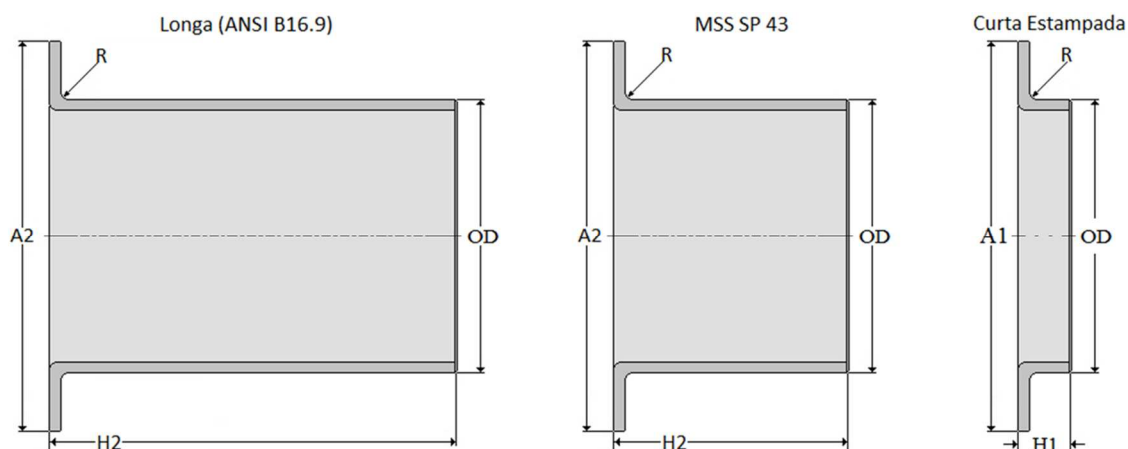

Nominal DN (pol.)	Diâmetro			Espessura da Parede T (mm)				Altura			Raio de Concordância "R"	
	Externo			Schedule				H1 (mm)	H2 (mm)	H3 (mm)	Tipo "A"	Tipo "B"
	OD (mm)	A1 (mm)	A2 (mm)	Standard	40	XS	80					
1/2"	21,3	34,9	35,1	2,77	2,77	3,73	3,73	7,9	50,8	76,2	3	0,8
3/4"	26,67	42,9	42,9	2,87	2,87	3,91	3,91	7,9	50,8	76,2	3	0,8
1"	33,4	55	50,8	3,38	3,38	4,55	4,55	8	50,8	101,6	3	0,8
1.1/4"	42,16	62	63,5	3,56	3,56	4,85	4,85	9	50,8	101,6	4,8	0,8
1.1/2"	48,26	72	73,2	3,68	3,68	5,08	5,08	10	50,8	101,6	6,4	0,8
2"	60,32	85	91,9	3,91	3,91	5,54	5,54	12	63,5	152,4	7,9	0,8
2.1/2"	73,02	100	104,6	5,16	5,16	7,01	7,01	13	63,5	152,4	7,9	0,8
3"	88,9	118	127	5,49	5,49	7,62	7,62	14	63,5	152,4	9,7	0,8
4"	114,3	150	157,2	6,02	6,02	8,56	8,56	16	76,2	152,4	11,2	0,8
5"	141,3	175	185,7	6,55	6,55	9,52	9,52	20	76,2	203,2	11,2	1,5
6"	168,3	200	215,9	7,11	7,11	10,97	10,97	22	88,9	203,2	12,7	1,5
8"	219,1	260	269,7	8,18	8,18	12,7	12,7	26	101,6	203,2	12,7	1,5
10"	273	312	323,9	9,27	9,27	12,7	15,1	26	127	254	12,7	1,5
12"	323,8	365	381	9,52	10,3	12,7	17,5	28	152,4	254	12,7	1,5
14"	355,6	420	412,8	9,52	11,1	12,7	19	30	152,4	304,8	12,7	1,5
16"	406,4	470	469,9	9,52	12,7	12,7	21,4	30	152,4	304,8	12,7	1,5
18"	457,2	520	533,4	9,52	14,3	12,7	23,8	30	152,4	304,8	12,7	1,5
20"	508	570	584,2	9,52	15,1	12,7	26,3	30	152,4	304,8	12,7	1,5
24"	609,6	675	692,2	9,52	17,5	12,7	31	30	152,4	304,8	12,7	1,5

CARACTERÍSTICAS

Dimensões conforme ANSI B 16.9 e MSS SP 43;

Material conforme indicações de materiais para conexões:

- Aço Carbono ASTM A 234 Gr. WPB;
- Aço Inoxidável AISI 304 ou 304L;
- Aço Inoxidável AISI 316 ou 316L;
- Outras Ligas;

Modelos disponíveis:

Curta Estampada; MSS SP 43; Longa - ANSI B 16.9

TOLERÂNCIA DE ANGULARIDADE DE CURVAS PARA SOLDA DE TOPO

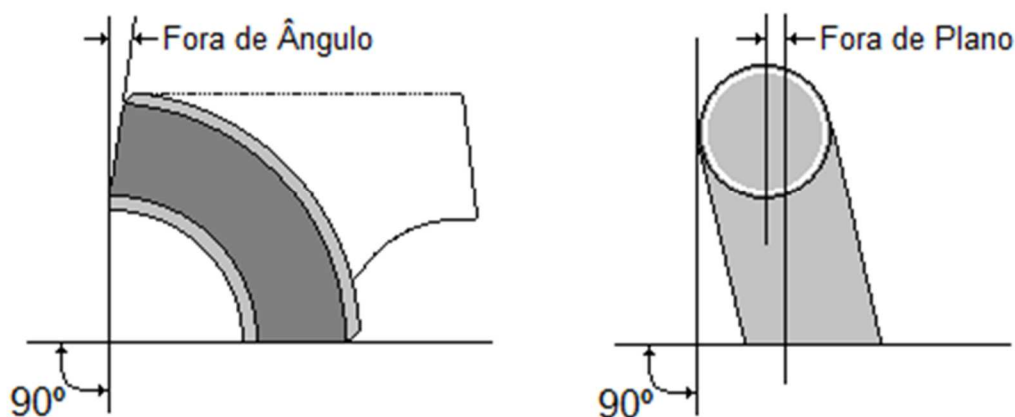

ANSI B 16.9

Diâmetro Nominal DN	Diâmetro Externo OD	Espessura da Parede	45° e 90° Centro a Face A e B	180° Centro A Centro O	Altura do Arco K
2.1/2" e menor	+ 1,6 - 0,8	Não menor de 87,5% da parede nominal	± 1,6	± 6,4	± 6,4
3" a 4"	± 1,6		± 1,6	± 6,4	± 6,4
5" a 8"	+ 2,4 - 1,6		± 1,6	± 6,4	± 6,4
10" a 18"	+ 4 - 3,2		± 2,4	± 9,5	± 6,4
20" a 24"	+ 6,4 - 4,8		± 2,4	± 9,5	± 6,4

Notas:

1. Medidas expressas em milímetros;
2. Para converter em outras unidades acesse a Tabela de Unidades de Comprimento.

Diâmetro Nominal	1/2" a 4"	5" a 8"	10" a 12"	14" a 16"	18" a 24"	26" a 30"	32" a 42"	44" a 48"
Fora de Ângulo	± 1	± 2	± 2	± 3	± 4	± 5	± 5	± 5
Fora de Plano	± 2	± 4	± 5	± 6	± 10	± 10	± 13	± 19

Notas:

1. Medidas expressas em milímetros;
2. Para converter em outras unidades acesse a tabela de Unidades de Comprimento.