

## Meia Luva SW

### Aplicações

As conexões classe 3000/6000/9000 libras são aplicadas para a condução de água, gás, vapor, óleo e outras aplicações hidráulicas em geral. Podem ser usadas também para fins estruturais.

### Inspeção

As conexões são inspecionadas de modo a garantir as especificações da norma ASME B16.11.

### Marcas

As conexões, quando as dimensões permitem, são gravadas com a marca ou com a identificação do diâmetro nominal.

### Material

As conexões são produzidas de modo a garantir as especificações da norma ASTM A 182.

### Normas de fabricação

As conexões são produzidas em conformidade com as especificações da norma ASME B16.11.

### Notas

A Valmec reserva-se ao direito de introduzir nas suas linhas de produtos as alterações que julgar adequadas. Os pesos (kg) constantes nesta lista de preços estão sujeitos a alterações sem prévio aviso. Para sua segurança, exija que as conexões adquiridas estejam em conformidade com as normas citadas e que sejam realizados testes de estanqueidade antes da utilização definitiva das redes instaladas.

### Proteção superficial

Óleo anticorrosivo

### Solda

As conexões para aplicação com Solda são produzidas em conformidade com as especificações da norma ASME B16.11.

Conexões de aço forjado tipo encaixe - Norma: ANSI B 16.11 - Classe: 3000 Libras								
DN	B		C		D		F	J
Pol. (")	Min.	Max.	Min.	Max.	Min.	Max.	Nom.	PROF ENC
1/8"	10,8	11,2	3,18	3,64	6,1	7,6	16	9,5
1/4"	14,2	14,6	3,30	3,78	8,5	10	16	9,5
3/8"	17,6	18,0	3,50	4,01	11,8	13,3	17,5	9,5
1/2"	21,8	22,2	4,09	4,67	15	16,6	22,5	9,5
3/4"	27,2	27,6	4,27	4,90	20,2	21,7	24	12,5
1"	33,9	34,3	4,98	5,69	25,9	27,4	28,5	12,5
1.1/4"	42,7	43,0	5,28	6,07	34,3	35,8	30	12,5
1.1/2"	48,8	49,2	5,54	6,35	40,1	41,6	32	12,5
2"	61,2	61,7	6,04	6,93	51,7	53,3	41	16
2.1/2"	73,9	74,4	7,67	8,76	61,2	64,2	42	16
3"	89,8	90,3	8,30	9,52	76,4	79,4	44,5	16
4"	115,2	115,7	9,35	10,69	100,7	103,8	48	19

Nota: As dimensões estão em milímetros

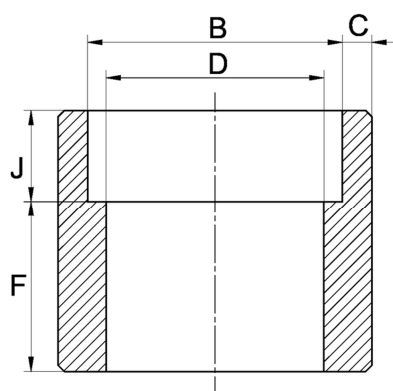

Conexões de aço forjado tipo encaixe - Norma: ANSI B 16.11 - Classe: 6000 Libras								
DN	B		C		D		F	J
Pol. (")	Min.	Max.	Min.	Max.	Min.	Max.	Nom.	PROF ENC
1/8"	10,8	11,2	3,43	3,96	3,2	4,8	16	9,5
1/4"	14,2	14,6	4,01	4,6	5,6	7,1	16	9,5
3/8"	17,6	18	4,37	5,03	8,4	9,9	17,5	9,5
1/2"	21,8	22,2	5,18	5,97	11	12,5	22,5	9,5
3/4"	27,2	27,6	6,04	6,96	14,8	16,3	24	12,5
1"	33,9	34,3	6,93	7,92	19,9	21,5	28,5	12,5
1.1/4"	42,7	42,1	6,93	7,92	28,7	30,2	30	12,5
1.1/2"	48,8	49,2	7,8	8,92	33,2	34,7	32	12,5
2"	61,7	61,7	9,5	10,92	42,1	43,6	41	16
2.1/2"	73,9	74,4	7,67	8,76	61,2	64,2	42	16
3"	89,8	90,3	8,3	9,52	76,4	79,4	44,5	16

Nota: As dimensões estão em milímetros

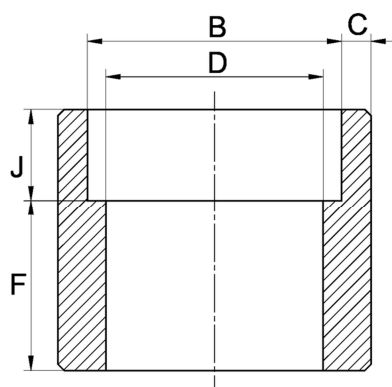

Conexões de aço forjado tipo encaixe - Norma: ANSI B 16.11 - Classe: 9000 Libras								
DN	B		C		D		F	J
Pol. (")	Min.	Max.	Min.	Max.	Min.	Max.	Nom.	PROF ENC
1/8"	10.8	11.2	-	-	-	-	16.0	9.5
1/4"	14.2	14.6	-	-	-	-	16.0	9.5
3/8"	17.6	17.7	-	-	-	-	17.5	9.5
1/2"	21,8	22	8,18	9,35	5,6	7,2	22.5	9,5
3/4"	27,1	27,6	8,66	9,78	10,3	11,8	24.0	12,5
1"	33,9	34,3	9,96	11,38	14,4	16	28.5	12,5
1.1/4"	42,7	43	10,62	12,14	22	23,5	30.0	12,5
1.1/2"	48,8	49,2	11,12	12,7	27,2	28,7	32.0	12,5
2"	61,2	61,7	12,12	13,84	37,4	38,9	41.0	16.0
2.1/2"	73,9	74,4	-	-	-	-	43.0	16.0
3"	73,9	74,4	-	-	-	-	43.0	16.0

Nota: As dimensões estão em milímetros

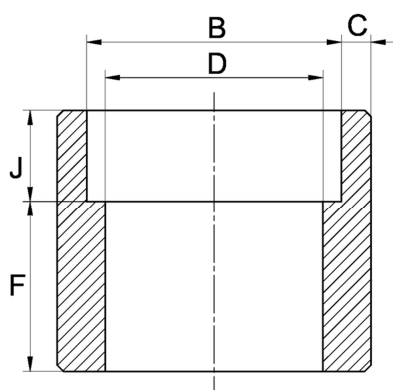

COMPOSIÇÃO QUÍMICA - PERCENTAGEM MÁXIMA

COMPOSIÇÃO QUÍMICA - PERCENTAGEM MÁXIMA						
Forjados	Carbono C	Cromo Cr	Enxofre S	Fósforo P	Manganês Mn	Molibidênio Mo
ASTM						
A-182, Grau F1	0,20 - 0,30	-	0,04	0,04	0,60 - 0,80	0,40 - 0,60
A-182, Grau F5a	0,25	4,00 - 6,00	0,03	0,04	0,6	0,45 - 0,65
A-182, Grau F5	0,15	4,00 - 6,00	0,03	0,03	0,30 - 0,60	0,44 - 0,65
A-182, Grau F6a	0,15	11,5 - 13,5	0,03	0,04	1	-
A-182, Grau F11	0,10 - 0,20	1,00 - 1,50	0,04	0,04	0,30 - 0,80	0,45 - 0,65
A-182, Grau F22	0,15	2,00 - 2,50	0,04	0,04	0,30 - 0,60	0,90 - 1,10
A-182, Grau F304	0,08	18,0 - 20,0	0,03	0,04	2	-
A-182, Grau F304L	0,035	18,0 - 20,0	0,03	0,04	2	-
A-182, Grau F310	0,15	24,0 - 26,0	0,03	0,04	2	-
A-182, Grau F316	0,08	16,0 - 18,0	0,03	0,04	2	2,00 - 3,00
A-182, Grau F316L	0,035	16,0 - 18,0	0,03	0,04	2	2,00 - 3,00
<b>Chapas</b>						
A-240, Tipo 302	0,15	17,0 - 19,0	0,03	0,045	2	-
A-240, Tipo 304	0,08	18,0 - 20,0	0,03	0,045	2	-
A-240, Tipo 304L	0,03	18,0 - 20,0	0,03	0,045	2	-
A-240, Tipo 316	0,08	16,0 - 18,0	0,03	0,045	2	2,00 - 3,00
A-240, Tipo 316L	0,03	16,0 - 18,0	0,03	0,045	2	2,00 - 3,00
<b>Fundidos</b>						
A-351, Grau CF3	0,03	17,0-21,0	0,04	0,04	1,5	0,05
A-351, Grau CF3M	0,03	17,0-21,0	0,04	0,04	1,5	2,0-3,0
A-351, Grau CF8	0,08	18,0 - 21,0	0,04	0,04	1,5	0,5
A-351, Grau CF8M	0,08	18,0 - 21,0	0,04	0,04	1,5	2,00 - 3,00

COMPOSIÇÃO QUÍMICA - PERCENTAGEM MÁXIMA						
AISI	Carbono C	Cromo Cr	Enxofre S	Fósforo P	Manganês Mn	Molibidênio Mo
302	0,15	17,0 - 19,0	0,03	0,045	2	-
304	0,08	18,0 - 20,0	0,03	0,045	2	-
310	0,25	24,0 - 26,0	0,03	0,045	2	-
316	0,08	16,0 - 18,0	0,03	0,045	2	2,00 - 3,00
410	0,15	11,5 - 13,5	0,03	0,04	1	-
420	0,15	12,0 - 14,0	0,03	0,04	1	-