

HIDRÁULICO, USO GERAL - SÉRIE 5500

ISO B - Construção em Aço

A série 5500 SS de engates rápidos atende aos requisitos de intercambialidade com a norma ISO 7241-1 B, e encontra vasto campo de aplicação em transferência de fluídos e em sistemas hidráulicos. O aço inoxidável oferece grande resistência à corrosão proporcionando versatilidade e grande compatibilidade com fluídos, oferecendo envelope de características que o torna adequado para processos alimentícios, farmacêuticos e químicos.



Dupla Retenção: Válvulas automáticas tipo "poppet" (cabecote móvel), de ação rápida, atuam bloqueando simultaneamente o fluxo hidráulico no desacoplamento e, também simultaneamente, no acoplamento, as válvulas se abrem reabilitando o fluxo / força hidráulica.

Fluxo: O design hidrodinâmico interno e das válvulas de retenção possibilita excelente vazão, reduzida perda de carga e baixa inclusão de ar no sistema hidráulico, suportando sucção (vácuo) parcial.

Testes de Fábrica: Teste de vazamento na situações "engate acoplado" e "engate desacoplado" são efetuados em 100% da produção.

Elementos Vedantes: Opções de materiais vedantes proporcionam resistência à corrosão na maioria dos agentes químicos.

Materiais standard

Material parts

Material Material	Acabamento Finishing	Vedação Seals	Anéis / Molas Springs	Esferas de Trava Lock Balls
Aço Inox AISI 316	Natural	Borracha Nitrílica NBR - Buna N	Aço Inox Stainless Steel	Aço Inox Stainless Steel

Geral: Anel raspador anti-extrusão da vedação em PTFE puro

Conexões - Códigos - Dimensões - Performances

Codes and Technical Data

Conexão (Interna) Internal Thread NPT	Código Acoplador Code Female Half	Código Pino Code Male Half	Código Engate Completo Code Entire - both parts	Pressão Trabalho Máxima Maximum Operating Pressure (Bar) (1)	Temperatura Máx. Max Temperature			Dimensões Dimensions					
					Buna N	Fluor - Carbono	Epdm	L1	L2	L3	D1	S1	S2
1/4"	5501 - 4SS	5502 - 4SS	5500 4-4SS	320	- 25 ~ 125 °	- 25 ~ 230 °	- 50 ~ 175 °	72	57	35	29	19	3/4"
3/8"	5501 - 6SS	5502 - 6SS	5500 6-6SS	300				77,5	66	41	1.3/8"	22	7/8"
1/2"	5501 - 8SS	5502 - 8SS	5500 8-8SS	280				85	73,5	46	1.3/4"	30	1.1/16"
3/4"	5501 - 12SS	5502 - 12SS	5500 12-12SS	180				111	93	57	2.1/8"	38	1.1/2"
1"	5501 - 16SS	5502 - 16SS	5500 16-16SS	180				115	105	65	2.1/2"	41	1.5/8"

(1) Máxima Pressão de Trabalho: Considerado o engate rápido na situação acoplado e pressão não pulsante.
Maximum Operating Pressure for stainless steel construction (for static pressure and coupled status)



Opcionais

Optional

Código	Descrição	Descriptive
VI	Elementos de vedação em Fluorcarbono	Fluorcarbhone Seals (viton)
EP	Elementos de vedação em EPDM	Seals in EPDM
CA	Capa de Acionamento (luva) Anatômica (1)	Ergonomic Glove Drive
BSP	Conexão BSP	BSP thread
CH	Pino do engate sem válvula de retenção	Male part without self sealing valve (free flow)
TR	Trava de segurança incorporada ao acoplador	Security Locking Device
DV	Dupla Vedação (dois anéis vedantes no Acoplador)	Double o rings seals in male part

(1) Veja página de acessórios para avaliação e sua codificação correta
See Accessories page

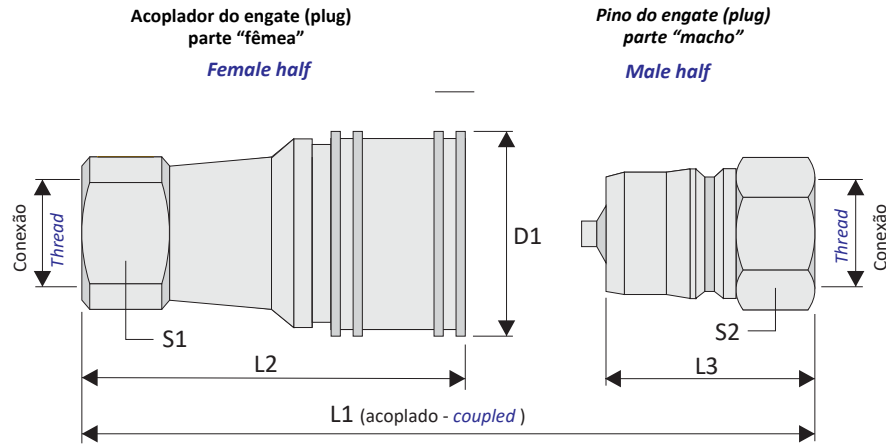

Acessórios

Accessories

Código	Descrição	Descriptive	Material (**)
PM (*)	Protetor para o Acoplador "fêmea"	Dust Cap to female part	PVC, Aço, Inox ou Latão
PF (*)	Protetor para o Pino "macho"	Dust Cap to male part	PVC, Steel, SS or Brass

(*) Veja página de acessórios para avaliação e sua codificação correta See Accessories page

Como codificar para pedidos

How to order

Ex.:

5500 8-8SS VI-CA

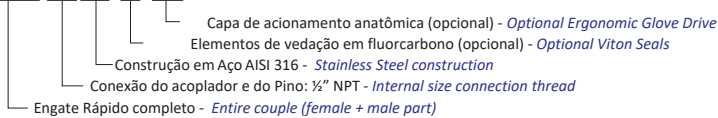

Perda de Carga

Pressure Drop

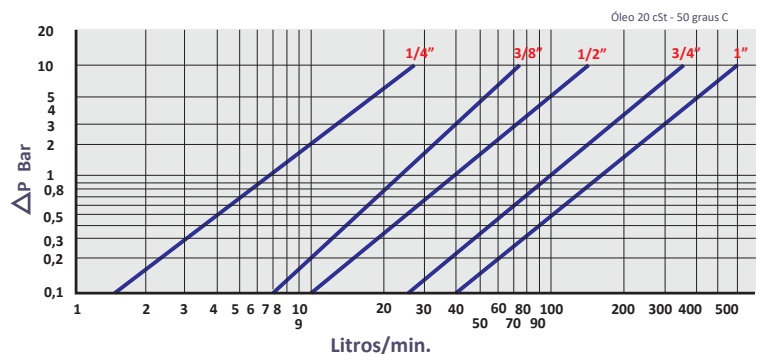

INSTRUÇÕES PARA APLICAÇÃO CORRETA E SEGURA

Engate Rápido Completo:

Acoplador do engate + Pino do engate

Acoplador do Engate Rápido:

Parte "fêmea", também denominado corpo do engate

Pino do Engate Rápido:

Parte "macho", também denominado plugue do engate

Capa de Acionamento:

Também denominado luva do engate, dispositivo cujo acionamento permite o acoplamento ou desacoplamento do engate rápido.

Retenção Simples:

Engate com apenas uma válvula de bloqueio, normalmente no acoplador

Retenção Dupla:

Engate com duas válvulas de bloqueio (no acoplador e no pino)

Conexão sob Pressão:

Conexão do Acoplador ao Pino do engate com a linha pressurizada

Engate Automático:

Tipo de engate rápido no qual o acoplamento se concretiza apenas empurrando o pino macho contra o acoplador (sem acionar a luva)

Perda de Carga:

Queda de pressão no circuito após o engate rápido, devido as restrições internas do engate impostas ao fluxo.

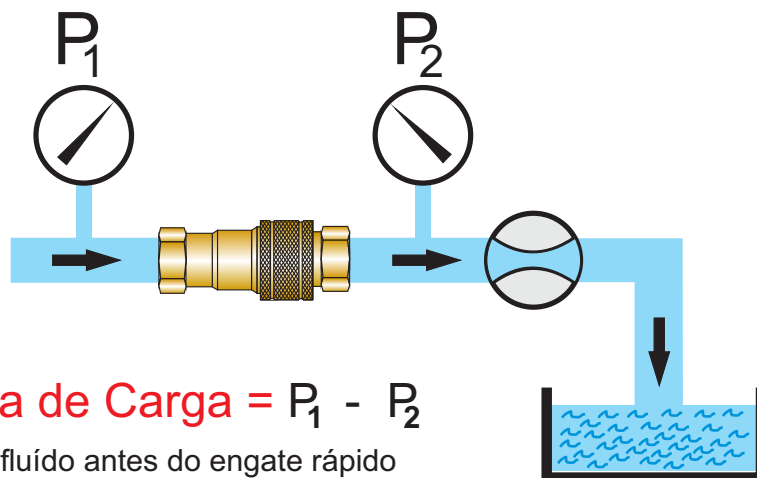

$$\Delta P = \text{Perda de Carga} = P_1 - P_2$$

P_1 = Pressão do fluido antes do engate rápido

P_2 = Pressão do fluido na saída do engate rápido

INSTRUÇÕES PARA APLICAÇÃO CORRETA E SEGURA

1.ª Etapa: Verificar o tipo de óleo

(Verificar o tipo de óleo recomendado no manual do motor / verificar o tipo de óleo recomendado no manual do motor)

Verificar o tipo de óleo recomendado no manual do motor / verificar o tipo de óleo recomendado no manual do motor

2.ª Etapa: Verificar o nível de óleo

(Verificar o nível de óleo recomendado no manual do motor / verificar o nível de óleo recomendado no manual do motor)

3.ª Etapa: Verificar o tipo de óleo

(Verificar o tipo de óleo recomendado no manual do motor / verificar o tipo de óleo recomendado no manual do motor)

4.ª Etapa: Verificar o nível de óleo

(Verificar o nível de óleo recomendado no manual do motor / verificar o nível de óleo recomendado no manual do motor)

5.ª Etapa: Verificar o tipo de óleo

(Verificar o tipo de óleo recomendado no manual do motor / verificar o tipo de óleo recomendado no manual do motor)

6.ª Etapa: Verificar o nível de óleo

(Verificar o nível de óleo recomendado no manual do motor / verificar o nível de óleo recomendado no manual do motor)

(Verificar o tipo de óleo recomendado no manual do motor / verificar o tipo de óleo recomendado no manual do motor)

7.ª Etapa: Verificar o nível de óleo

(Verificar o nível de óleo recomendado no manual do motor / verificar o nível de óleo recomendado no manual do motor)

(Verificar o tipo de óleo recomendado no manual do motor / verificar o tipo de óleo recomendado no manual do motor)

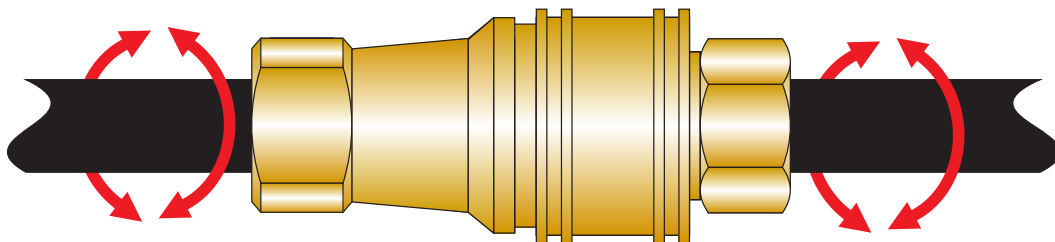

Aplicação Correta:

O conjunto de instruções a seguir visam orientar o projetista ou o usuário na aplicação de engates rápidos condutores de fluídos, evidenciando aspectos básicos de segurança e de maximização de vida útil do engate rápido.

1. Pressão: Assegurar-se que a pressão máxima de operação não excederá a máxima pressão de operação especificada pelo fabricante para o engate rápido (dado técnico informado em catálogo), evitando assim abruptas e perigosas rupturas mecânicas.

Na presença de picos de pressão (golpes de aríete) e de pressão pulsante deve-se obrigatoriamente aplicar uma grande margem extra de segurança; note que a pressão máxima de utilização mencionada no catálogo refere-se apenas à pressão constante.

2. Temperatura: Assegurar-se que todos os elementos de vedação do engates rápido suportem a temperatura de operação do processo. Temperaturas limitrofes à faixa recomendada de utilização ocasionarão uma sensível redução na vida útil do elemento vedante.

3. Compatibilidade do Fluido: Verificar se os diversos componentes do engate-rápido (corpo, anéis de vedação, molas, esferas) são de materiais perfeitamente compatíveis com a agressividade química do fluido de processo. Tabelas de resistência química devem ser consultadas no processo de seleção.

4. Limpeza da linha: Particulados em suspensão no fluido são agentes de vazamento no engate rápido. O particulado vai sendo depositado no canal "berço" do anel o" ring e nas sedes de vedação das válvulas provocando futuros vazamentos.

A absorção de sujidades externas podem ser minimizadas com a utilização de protetores "macho" e "fêmea" quando o engate estiver desacoplado.

5. Injúrias Mecânicas: Devem ser evitadas quaisquer tipo de injúrias mecânicas ao engate rápido. Impactos mecânicos nas válvulas provenientes de tentativas de despressurização da linha são rotineiramente verificados e comprometem a vida útil do sistema de vedação, Impactos no pino (plugue) "macho", normais quando este está desconectado, ocasionam saliências e marcas nas superfícies de vedação do componente facilitando ocorrência de vazamentos. Excessivas vibrações mecânicas também devem ser evitadas pois podem em algumas situações ocasionar desacoplamentos acidentais; utilize o opcional "trava de segurança" que incorporado à luva de acionamento do engate impede a ocorrência.

6. Conexão e Desconexão Pressurizada: Engates rápidos convencionais não são apropriados para serem acoplados ou desacoplados com a linha pressurizada, tal pratica coloca o operador em risco, nesta situação jatos do fluido pressurizado podem ser expelidos sem controle. Se o processo requerer esta atividade o engate-rápido deve ser adequado para atender este tipo de operação.

7CB: ÷ I F 5uÉ 9G·DCGGæ±9=G 9GHF I H F 5·85G·Jã@J I @5G G=A 6C@C; =5·I H=@N585

Componentes Básicos dos Engates Rápidos							representação esquemática
Pino do Engate parte "macho"	Acoplador do Engate parte "fêmea"	Engate Rápido Acoplado	Válvula tipo "Aguilha" (cabecote móvel- poppet)	Válvula tipo "Esférica" (vedação metal x metal)	Válvula tipo "Plana" (operação a seco)	Válvula para Ar (engates pneumáticos)	

Configurações Possíveis dos Engates Rápidos - Estrutura das Válvulas					representação esquemática
Símbolo Normalizado	Representação	Configuração	Ação das Válvulas		
		Engate sem válvulas de retenção Passagem livre (Fluxo livre)	ENGATE DESACOPLADO Não Aplicável Circuito permanentemente fluído	ENGATE ACOPLADO Não Aplicável Circuito permanentemente fluído	
		Pino do Engate com válvula de retenção Acoplador sem válvula de retenção	ENGATE DESACOPLADO Válvula no Pino = Fechada Circuito bloqueado no lado do Pino	ENGATE ACOPLADO Válvula no Pino = Aberta Circuito permanentemente fluído	
		Pino do Engate sem válvula de retenção Acoplador com válvula de retenção	ENGATE DESACOPLADO Válvula no Acoplador = Fechada Circuito bloqueado no lado do Acoplador	ENGATE ACOPLADO Válvula no Acoplador = Aberta Circuito permanentemente fluído	
		Acoplador e Pino com válvula de retenção (Dupla Retenção)	ENGATE DESACOPLADO Válvulas no Acoplador e Pino = Fechadas Circuito bloqueado em ambos os lados	ENGATE ACOPLADO Válvulas no Acoplador e Pino = Abertas Circuito permanentemente fluído	

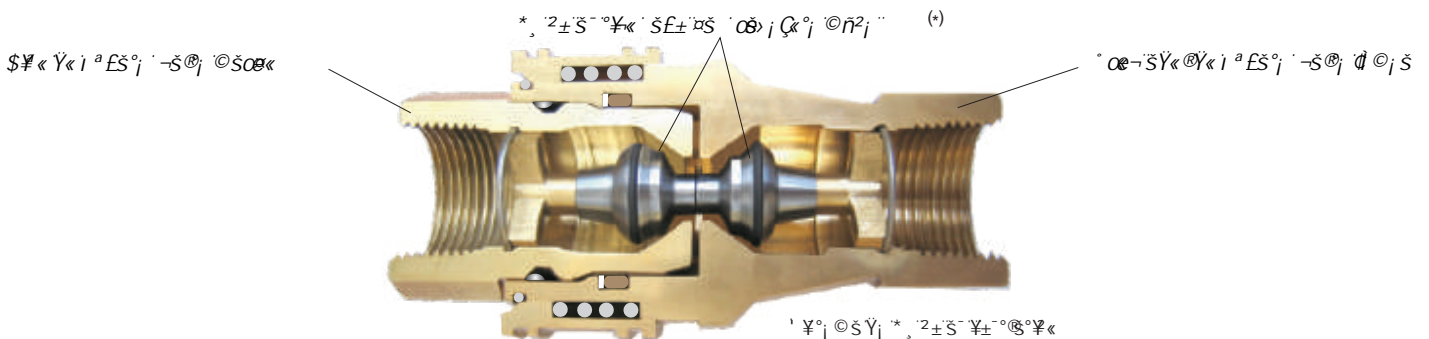

Fluídos



Válvulas

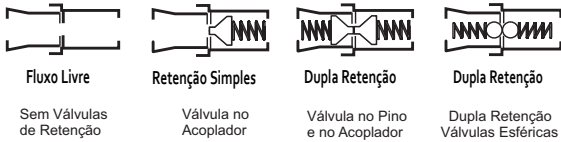

Sem Válvulas de Retenção

Válvula no Acoplador

Válvula no Pino e no Acoplador

Dupla Retenção Válvulas Esféricas



Retenção Simples

Dupla Retenção

Alívio de Pressão

Válvula no Acoplador (Engate Pneumático)

Dupla Retenção Válvulas Planas

Válvula no Pino - com alívio

Aplicação

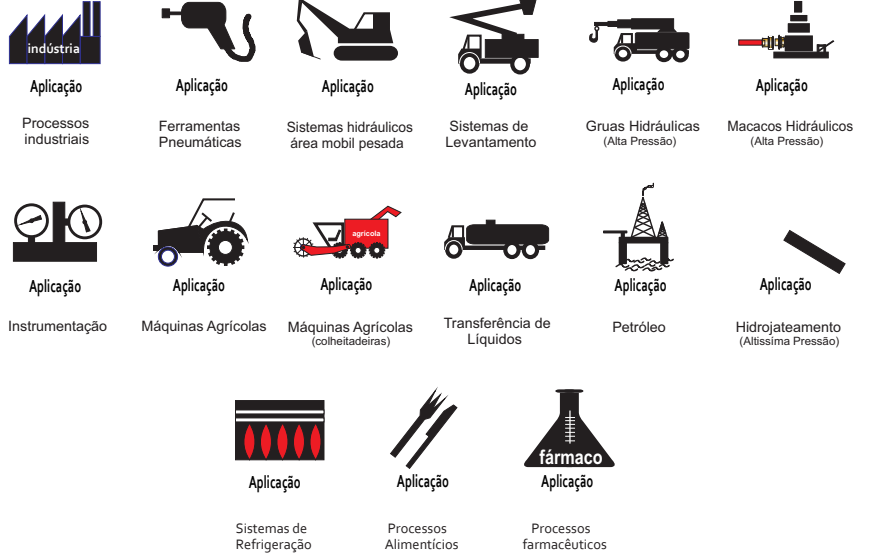

Outros

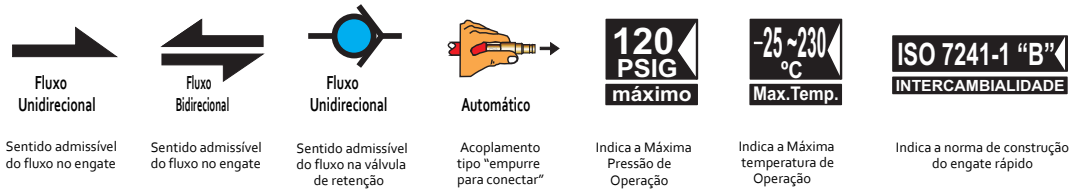

Sentido admissível do fluxo no engate

Sentido admissível do fluxo no engate

Sentido admissível do fluxo na válvula de retenção

Acoplamento tipo "empurre para conectar"

Indica a Máxima Pressão de Operação

Indica a Máxima temperatura de Operação

Indica a norma de construção do engate rápido

FORMATOS DOS PINOS DE ENGATES RÁPIDOS CONTORNOS DIMENSIONAIS EM ESCALA REAL

Identificação rápida e eficiente do tipo e norma de pinos de engates hidráulicos e pneumáticos (parte macho) e do equivalente número de série, através da sobreposição da amostra sobre os contornos.

Pinos das Séries - 17, 18 e 21
Linha Industrial

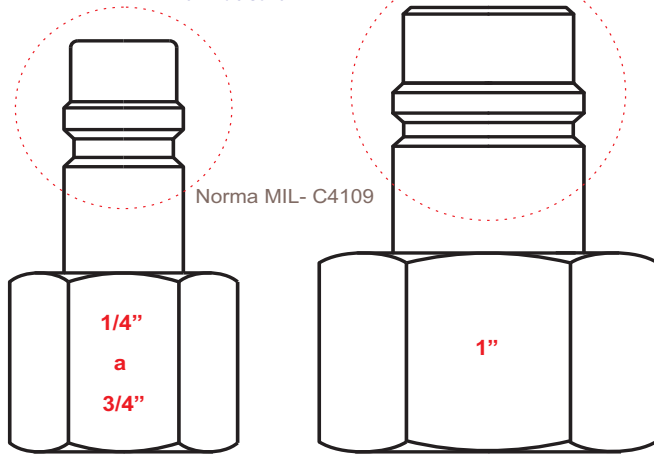

Pino das Séries - 15, 16 e 35
Linha Leve

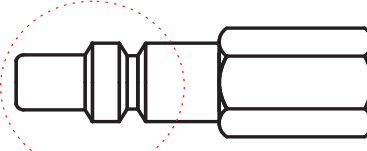

Pino da Série - 14
Linha Automática Standard

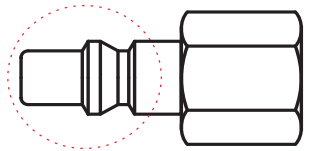

Considerar no confronto (para todos os pinos desta página) somente a secção de acoplamento indicada

Pinos da Série - 40
Refrigeração de matrizes

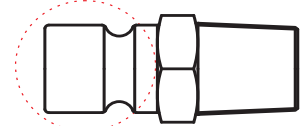
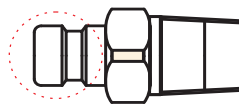

Norma DME Mould

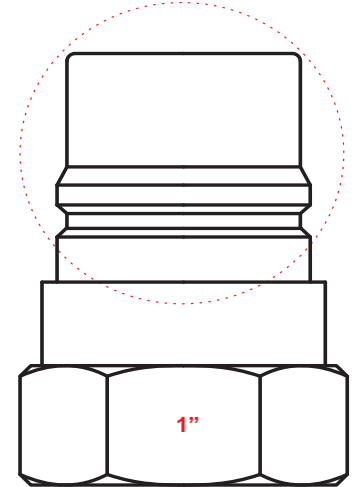
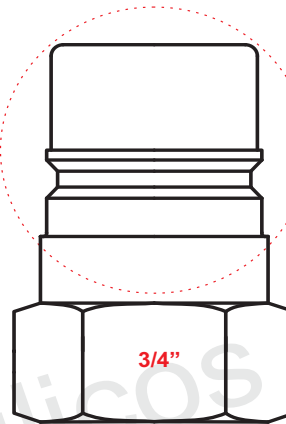
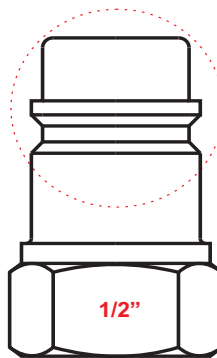
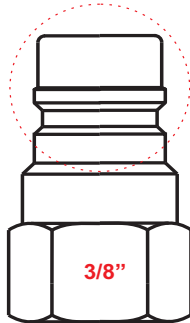
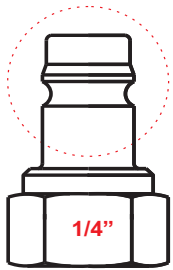

Pinos da Série 6500
Norma ISO 7241-1 "A"

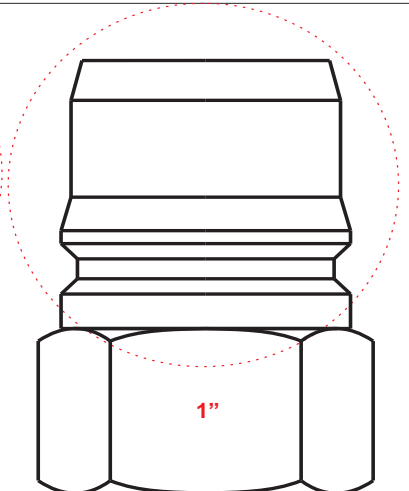
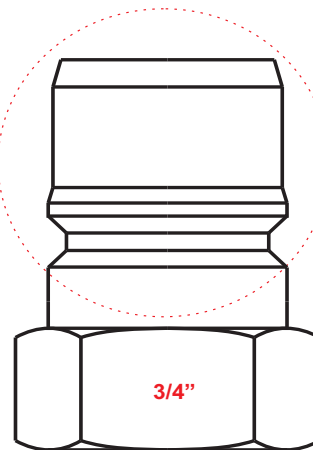
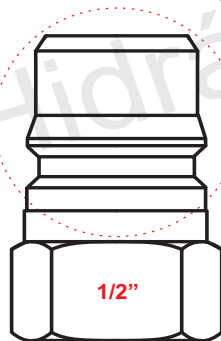
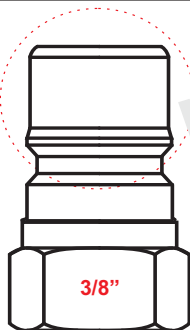
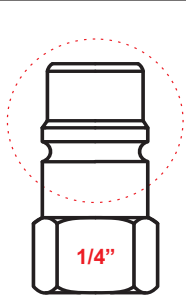

Pinos da Série 5500
Norma ISO 7241-1 "B"

Rosca NPT externa

Determina-se a bitola pela sobreposição da base da rosca no círculo correspondente

